

Förhörsprotokoll

21/9 1963 vid F 7

Kapten S.O. Strömberg, 210910-683.

Jag uppehöll mig i går i hamnen såsom åskådare och kom strax före första anfallet. Jag såg det aktuella anfallet från sidan. Lysbomberna föll bra och från oss sett norr och väster om målet. De tre anfallande fpl kom in i c:a 10 - 15° dykvinkel. Fpl 2, det havererade, något under och något bakom de andra två. De två närmaste fpl, 1 och 3, sköt raketer. Om fpl 2 sköt sina såg jag inte. Bedömd lägsta höjd över målet 200 - 300 m för fpl 1 och 3 och något lägre, kanske 50 m lägre, för fpl 2. Upptagningen var normal för alla fpl till c:a 10 - 15° stigning, fpl 1 rakt fram, fpl 3, som var närmast mig, under vänstersväng och ej över 90° sidlutning. Fpl 2 utförde halvrollliknande rörelse med baken tydligt belyst och fortsatte nedåtgående rörelser med c:a 10° dykvinkel. Fpl tycktes skeva upp till svag högersväng. Samtidigt som den närmaste lysbomben slocknade eller omedelbart innan syntes kraftigt vattenuppkast. Fpl hade troligen ebk tänd; eller var det annat ljus från motorn. Efter ~~det~~ diskussion om enslinjen mot haveriplatsen sprang vi till bilarna och jag körde till TL-tornet. Jag tittade på klockan i bilen och fann den vara 2027. Jag har aldrig vid mörkeranfall sett något fpl så klart belyst av lysbomberna som vid detta anfall.

Kapten Claes Grönberg, 200214-613.

Jag tjänstgjorde som målofficer vid Hattefuran. Där skulle 8 divisioner anfalla mellan kl 2000 - 2115. De fyra första grupperna fällde lysbomber och raketer på normalt sätt. Den femte gruppen, Qvintus röd 1, fällde sina lysbomber kl 20.19.30 och kl 20.20.10 föll raketerna i målet. Lysbomberna låg norr om målet men närmare detta än normalt, c:a 500 m närmare än normalt. Åskådarläktaren och vassen lystes upp mer än normalt minus målet. 40 sek efter lysbomberna tänt observerades tre fpl som dök mot målet, endast två av fpl sköt och dessa sköt troligen på mål 1 och 2. Jag bedömer med hänsyn till de belysta rökstrimmorna att det var fpl 1 och 3 som avfytrade sina raketer. Härför talar också att det var från längst till vänster som nedslagen syntes. Vad som hände med fpl efter avfyringen har jag inte sett, då jag helt koncentrerade mig på nedslagen. Medan lysbomberna alltjämt brann syntes ett nedslag långt till höger, uppskattningsvis 800 m höger om mål 4. När jag såg nedslaget gick jag

*Inskick = 7  
dib.*

in till målchefen och sade: Ropa upp Qvintus röd 1, 2, 3 och 4". Av svaret på anropet framgick det att alla fyra fpl svarade, såsom målchefen och jag tydde det. Därefter gick jag ut igen för att se på nästa anfall. Eftersom vi fått svar avbröts icke skjutningen. Strax därefter fick målchefen order av personal på åskådarläktaren att ropa upp Qvintus röd 1 - 4 och då visade det sig att Qvintus 2 inte svarade på anrop. Lysbomberna lyste 65 sek och då anfallet kom hade de lyst 40 sek. Tändningshöjden var normal. Det betyder att då anfallet kom var lysbombernas höjd c:a 375 m. Dykvinkeln var c:a  $12^{\circ}$  för alla fpl.

Flygtekniker T.A. Torngard, 270221-299.

Jag var målchef vid mörkerövningen i går och uppehöll mig på målstation 3 c:a 1200 m från målet. Jag tycker lysbomberna från gruppen Qvintus röd 1 fälldes rätt högt. Vid anfallet tyckte jag att ett av fpl gick under en av lysbomberna. Jag bedömer avståndet till 25 - 50 m. Av de andra fpl såg jag ingenting.

Jag fick order ropa upp Qvintus 1 - 4 för att kontrollera att alla var med. Vid första uppropet fick jag svar Qvintus 1, 2, 3, 4 men det var tydligen Qvintus 1 som svarade. Jag fick order ropa upp igen och då svarade bara Qvintus 1. Sedan kom Qvintus 5 in och bad om mindre radio- trafik för han stördes i anfallet. Då ringde vi upp TL för att kontrollera Qvintus 1, 2, 3 och 4 igen. Då fick vi svar att Qvintus 2 inte syntes och att de inte hade radiokontakt med honom.

Kapten B.R. Eliasson, 310424-391.

Jag är ch för 1. div F 17. Jag ledde förbandet och gick som Qvintus röd 1. Anfallet gick på rätta kursen till målet. Allt stämde exakt. Vi fällde på rätt avstånd och rätt tid. Jag tror gruppen anföll 30 sek efter tändningen. Jag tog upp med 3 g, fart 810 km/tim, höjd 310 avläst. Jag såg raketnedslagen men kan inte säga hur många det var. Jag hörde trafiken från de fällande fpl. Jag hörde en lösryckt mening som jag tolkade till: Röd 3 rakt ut. Efteråt har jag förstått att det var det havererade fpl som sade det. Jag påminner mig också att jag anropades från marken utan angivande av vilken station det var med förfrågan som jag nu icke kan påminna mig och inte heller vad jag svarade.

Vi har gjort tre identiskt lika anfall denna vecka mot samma mål och med samma besättning i fpl 1 och med samma förare i fpl 3. Alla i gruppen var i god flygtrim och väl influgna på denna typ av övning. Fältflygare Larsson hade icke deltagit i de tidigare övningarna under veckan men hade under fjor höst och våren 1963 varit med om motsvarande övningar på

detta målet. Jag har haft Larsson under utbildning ända sedan han började GFSU sommaren 1961. Han var duktig fältflygare över huvud taget och föreslagen till off-utbildning men ville inte. Han var mycket lugn och har alltid lytt order och gjort vad han skall, en smula tystlåten och bra att sätta till varje syssla. Jag litade på honom i alla lägen. Han var sällan sjuk. Han drog sig aldrig undan någon flygning utan var alltid med. Vi steg upp 0530 i går, flög ett pass på f m, hade vila kl 1200 - 1730 i förläggning och åt middag 1630. Torsdagskvällen, kvällen innan, kom vi till förläggningen kl 2300.

Jag har vid samråd med kvarvarande besättningar i gruppen fått veta att de varit i hög grad bländade av skenet från lysbomberna. Något problem med bländningen har det aldrig varit vid bombfällning. Avståndet till målet vid upptagningen är längre vid bombfällning än vid raketskjutning. Som chef i fällande grupp gick fältflygare Blomqvist och jag vitsordar helt hans förmåga som rotechef och även gruppchef. Jag har en bestämd minnesbild av att det var nedslag på 3 ställen men vet inte hur många nedslag på varje.

Kn Eliasson inger tablå, motsvarande den uppställning som gjorts på gröna tavlan vid ordergivningen (underbilaga 1).

#### Översten P.T. Svensson, 181031-083.

Jag fanns på åskådarläktaren och var där i egenskap av åskådare. Anfallen började kl 2000 och de gick tyckte jag mycket bra. Såväl lysbomber som verkansammuniton låg bra i målen. Så kom den nu aktuella gruppen. Lysbombfällande fpl gick in något till höger om läktaren i samma spår som övriga. Han har tagit upp lite tidigare än övriga lysbombfällande. Lysbomberna tände på ~~högre~~ högre höjd än de andra lysbomberna som fälldes i går. De utvecklades normalt och föll med normal hastighet 10 - 15 m/sek. När lysbomberna tände fick jag uppfattningen att de låg närmare åskådarna än förut fällda lysbomber och att de tände på högre höjd över vattnet än övriga. Möjligen kan min bedömning att de legat närmare än de andra bero på att de fällts på högre höjd. Förbandet flög in med så vitt jag kan bedöma rätt anfallsriktning, samma som övriga. Dykvinkeln avvek inte från övriga förbands. Två fpl sköt raketer och 1 fpl sköt inga såvitt jag kunde se och jag fick uppfattningen att det var det ~~andra~~ <sup>sedertid</sup> havererade fpl som icke sköt. Jag har den bestämda uppfattningen att de hade kortare skjutavstånd, uppskattningsvis ett par 100 m, än övriga. Sedan två fpl skjutit började alla tre ta upp ganska markant. När upptagningen fortgått ungefär till horisontalplanet avbröt ett fpl upptagningen och jag fick uppfattningen att det var det som inte skjutit. Detta fortsatte i stort sett i planflykt rakt fram, jag kunde följa det på akterlantörnan åtminstone tror jag det var lantörnan. Strax efteråt började fpl en sväng

åt höger. Jag kunde inte se bankningen men akterlantärnan rörde sig i sväng mot den bortre av lysbomberna. Fpl rundade bomben och hela fpl översida blev skarpt belyst. Jag är säker på att fpl var bortom lysbomben ty det passerade bakom gnistridån och inte långt under lyskulan. Spetsen av vänstervingen tangerade underkanten av lyskulan. Ögonblicket efter försvann fpl och bara den vita akterlantärnan syntes. Fpl gick ner i relativt flack bana. Jag trodde först ff tänkt flyga ut på låg bana. Jag bedömer nedslagsvinkeln till  $15^{\circ}$  eller  $20^{\circ}$  ligger kanske närmare. Det syntes ett vattenuppkast som var borta i samma ögonblick som skenet från nedslaget slocknade. Genom att fpl icke sköt följde jag det helt och uppskattar höjden på lysbomben till 400 m då fpl passerade den.

Fanjunkare J.A.H. Olsson, 270727-591.

Jag var nav i kapten Eliassons fpl i går. Vi hade på marken räknat ut de element som ingick i lysbombfällningen, samma som dagen förut i motsvarande övning. Resultatet förut hade varit att bomberna tänt för långt till vänster om målet och därför bestämde vi att vi skulle fälla något tidigare, 200 m. Inflygningen mot målet skedde normalt. På 2600 m avstånd från mål gav jag order om fällning. Föraren tog upp rakt fram och svängde därefter höger. På normal tid efter fällningen såg jag båda lysbomberna tända. Strax därefter hörde jag röd 3 anmäla att han anföll. Klockan var 30 sek före den angivna anfallstiden. Jag såg på det upplysta målet ett antal nedslag och klockan var då prick 2020. Lysbomberna hade då brunnit mer än 30 sek, 33 - 34 sek. Den sista lysbomben träffade vattnet 20.20.40, den hade således brunnit någon och 70 sek. Bomberna låg så som vi önskat, 500 m norr om målet; jag bedömde det som en lyckad fällning. Jag var övertygad om att alla tre fpl sköt.

1. fältflygaren B.L. Blomqvist, 370623-431:

Jag gick som ff i fpl 3 i den raketskjutande gruppen. Vi började insvängningen mot målet i exakt rätt läge. Insvängningen kom att ske 5 sekunder innan lysbomberna tändes. Då var gruppen väl samlad och jag såg ljusen från de båda andra fpl indirekt. Jag gick in mot målet med c:a  $17 - 18^{\circ}$  dykvinkel. Den anbefallda dykvinkeln var  $15^{\circ}$ . Det var ingen vind så det blev inga korrigeringar. Så började nav räkna höjden. Under dykningen tyckte jag lysbomberna låg något högre än normalt. På skjut höjd 500 - 550 m sköt jag mina raketer och tog därefter upp med 5 g rakt fram. Under upptagningen strax över horisonten såg jag att lysbomben låg så att jag under upptagning rakt fram skulle kollidera med den. Enda chansen var att svänga höger och jag gjorde det. Då ropade

röd 2: "Röd 3 rakt ut" Då låg jag så att jag just passerade lysbomben i höjd med den. I och med att jag passerat den blev allt svart och detta varade till jag kom upp till 1300 m. Jag låg under tiden i sväng åt höger och kunde inte avläsa instrumenten. Jag bibehöll det flygläge jag hade innan jag blev bländad. Då jag återfick synförmågan låg jag med  $60^{\circ}$  bankning åt höger under fortsatt stigning. Stigningen fortsatte till 1900 m. Sist jag gjorde raketanfall med lysbomber var 1961. Jag hade inte blivit bländad förut och att det hände nu berodde på att lysbomberna låg högre än normalt. Jag tyckte att lysbomberna låg närmare målet än normalt.

1. flygnavigatören S.O. Rytterdahl, 370123-351:

Jag var nav i röd 3 i går. Själva anfallet gick u a. Strax efter upptagningen tittade jag neråt åt höger över sargen och såg tydlig siluett av träden i strandkanten. Sedan koncentrerade jag mig på höjd- och fartmätaren. I det läget,  $30 - 40^{\circ}$  upptagningsvinkel, sade Blomqvist att han var bländad. Samtidigt såg jag att vi låg väldigt nära lysbomberna. Jag var inte själv bländad just då ty förarstolen skymde lysbomben ~~sen~~<sup>men</sup> jag såg utsprut<sup>e</sup> av fosfor. Strax efter bankade fpl kraftigt höger och då blev jag bländad. Jag såg inget varken ute eller i kabinen. Det var som att flyga in i ett kraftigt moln; allt var vitt. Sedan vet jag inte mer än att jag hade handen på utskjutningshandtaget mellan benen. Jag såg ljusen indirekt på strandkanten och kunde då avgöra vad som var upp och ner. Därpå kom reaktionen. Jag var skraj ordentligt. Sista gång jag såg på höjdmätaren var den på 1900 m och jag sade till Blomqvist att gå ned på 1700 som var anbefalld återflygningshöjd. Jag hörde i samband med upptagningen någon ropa: Röd gå rakt ut. Jag bedömde dykvinkeln till  $16 - 17^{\circ}$  i början och tyckte den blev 1 á  $2^{\circ}$  brantare mot slutet. Bländningen varade 10 - 15 sekunder. Jag hade ingen tendens till blackout i upptagningen. Avläst höjd vid fällningen var 550 m, motsvarande verklig höjd av 480 m. Jag har varit med om två bombanfall i lysbomb-sken men ingen raketskjutning. ~~Har~~ har inte blivit bländad förut. Såvitt jag känner till har det inte varit tal om bländningsrisk vid lysbombfällning förut.

1. fältflygaren V. Pettersson, 400805-371

Jag var förare i fpl till vänster om ledaren i raketgruppen. Insvängningen till anfall var normal och ingången gjordes med högersväng. Tvåan kom bakom och under trean under insvängningen. Jag drog mig bakåt uppskattningsvis 75 m. När 3:an gick rakt ut och in i dykningen låg 2:an väl framme på plats. Själva dykningen var lång och lugn med små korrek-

tioner för vind. Dykvinkeln var  $17 - 18^{\circ}$ . Under upptagningen i ungefärligt horisontalläge kollade jag läget på 2:an och 3:an och såg då att 3:an låg framme och 2:an snett ut åt höger, icke onormalt nära varandra, ej under 25 m. Jag fick uppfattningen att 2:an hade kurs ut från 3:an. De låg i jämnhöjd. Jag hade en lysbomb till vänster och en till höger och den vänstra var högre än den högra och båda betydligt högre än mitt fpl. Upptagningen var kraftigare än normalt. När jag tog blicken från 3:ans akterlanterna och gick över på instrumenten kunde jag inte se dem alls på grund av bländning. Det var vitt omkring mig. Jag passerade lysbomben under svag vänstersväng och kraftig upptagning med kurs något under  $330^{\circ}$ . Lysbomben var då med knapp marginal något under mig. Det första instrumentet jag såg var horisontbalken och jag kunde se att det var en onormalt kraftig upptagning. Höjdmätaren visade 1500 m och fpl fortsatte stiga snabbt. Jag har skjutit två gånger förut med raketer vid lysbombsljus men icke förut blivit bländad. Vi har mig veterligt inte diskuterat riskerna för bländning av lysbomber. Jag såg trean skjuta sina raketer. Jag vet inte om 2:an skötsina raketer eller icke.

1. flygnavigatören R.H. Bengtsson, 370402-665:

Jag gick som nav i fpl till vänster i den anfallande gruppen. I insvängningen mot målet låg 3:an och 2:an mycket nära varann ungefär som i formering. 2:an låg negativt stafflad. Sedan tittade jag inte mer på dem. I samband med att vi började insvängningen tände lysbomberna. Sedan gick vi ut mot målet. Jag såg vi låg c:a 100 m efter Röd 3. Vi sköt på avläst 460 m höjd och vid  $17^{\circ}$  dykvinkel. Sedan började vi upptagningen under svag vänstersväng. Strax efter vi börjat upptagningen såg jag 2:an och 3:an men vet inte vad de hade för läge. Pettersson gjorde en rätt kraftig upptagning. Jag blev inte bländad ty jag såg ner på instrumenten hela tiden. Strax efter upptagningen var fullbordad hade jag ögonkontakt med röd 3 och röd 2 igen. Då låg röd 3 under oss och till höger och något framför. Röd 2 låg under röd 3 med något divergerade kurs och bakom röd 3. Strax innan hörde jag någon radiotrafik något forcerad: "röd, rakt fram." Skjutfarten låg strax under 850 km/tim. Vi fick uppfattningen att lysbomberna låg närmare målet än vanligt.

Tl S.H.R. Hasslöv, 280524-615.

Jag var fjärrtrafikledare i går. På uppmaning av målchefen sökte jag Röd 2 på målfrekvensen, därefter på kanal Filip och därefter kanal Erik utan resultat. Sedan kom meddelande på telefon att fpl störtat i vatten. Detta meddelande kom strax efter kl 2025. Första tl avbröt nästa

anfall. Så sände vi räddningsbåten som låg i högsta beredskap mot målområdet och sedan övertog kn Grönberg dirigerandet av båten. Vi fick meddelande från F 6 att helikoptern var klar att starta och vi sade till den att gå. En Sk 16 låg över målområdet och när de förband som deltog i övningen passerat gick Sk 16 <sup>e</sup> nr för att leta. Efterforskningar bedrevs till efter kl 2300.

22/9 1963 vid F 7

Översten N. O. Hansson, 160709-065 C F 6.

Jag befann mig på åskådarplattformen som åskådare. Jag iakttog samtliga föregående anfall, som förlöpte normalt. När det lysbombfällande fpl, som ingick i den grupp som drabbades av haveriet, gjorde sin inflygning uppmärksammade jag att fpl följde en bana som låg c:a 500 m till vänster i inflygningsriktningen om den bana som följdes av de tidigare lysbombfällande fpl. De följde nämligen exakt samma bana. Man kunde bedöma det med hjälp av trädkorpar man såg från åskådarplattformen. Lysbomberna tände på betydligt högre höjd än de tidigare fällda och låg avsevärt närmre målet än dessa. Jag kan inte med större grad av säkerhet ange på vilken höjd lysbomberna fälldes men jag uppskattar höjden till 1200 á 1300 m eller möjligen något högre. Öv Rydström stod i närheten av mig och sade när bomberna tändes: "De där bomberna ligger högt och bra". Jag svarade då: "Det är nog inte så bra för förarna kan bli bländade". Jag vände mig sedan mot söder för att få syn på den bombfällande gruppen och upptäckte den ungefär samtidigt som den gick in i dykning. Gruppering och dykvinkel var normal så vitt jag kan bedöma. Därefter delade jag min uppmärksamhet mellan fpl i gruppen och lysbomberna för jag hade en obehaglig känsla av att bomberna låg för högt. Jag såg det sedermera havererade fpl passera rakt under den i anfallsriktningen sett högra lysbomben på ett avstånd från bomben som jag bedömde till 50 - 100 m. Det såg ut som om det flög genom gnistregnet från bomben, dock med reservation för det parallaxfel som kan ha förelegat. Jag såg att fpl gjorde en brant högerväng. Jag släppte det sedan med blicken och riktade min uppmärksamhet på nästa fpl som jag sett ta upp i riktning mot den andra lysbomben. Jag var rädd att fpl skulle flyga mot den bomben. Det tog emellertid upp över bomben. Därefter såg jag med det indirekta seendet ett svagt ljussken i ungefär nordlig riktning från åskådarplatsen något till höger om telemasten i Bäckefors och därefter ett par små vattenuppkast och så ett stort. Jag var då inte säker på att ett haveri inträffat. Öv Rydström gav sedan via målstationen order om att gruppen skulle anropas på

radio. Den hade då redan gått över till annan kanal än målkanalen. Jag hörde för övrigt Qvintus Röd 1 anmäla kanal Erik. Det finns nämligen radiohögtalare på målplatsen. Målet bad sedan Såtenästornet anropa samtliga fpl i gruppen. Så småningom kom besked att Qvintus Röd 2 inte svarade. Fällningarna avbröts och målet beordrade ut räddningsbåten. Jag såg att fpl Qvintus Röd 2 inte sköt i sitt anfall. Det är jag säker på. Jag tror mig ha sett fyra nedslag. Jag såg i varje fall att två fpl sköt.

Fallhastigheten för lysbomberna var normal. Ingen lysbomb av dem som fälldes under kvällen föll onormalt utan med normal hastighet. Det är möjligt att ifrågavarande grupp gick något lägre men det var inte markant.

Översten F. A. M. Barkman, 130329-751 C F 7.

Jag stod på åskådarläktaren som åskådare. Jag iakttog den aktuella gruppens dykning och det var inget onormalt. Sedan koncentrerade jag mig på nedslagen och kan icke säga vilka som sköt. Lysbomberna låg vid skjutningen förhållandevis högt jämfört med tidigare fällda lysbomber. Efter det anfallet utförts såg jag till höger om målet i riktning mot Bäckeforsmasten ett kraftigt vattenuppkast och en kort stund eld och rök såsom jag tyckte. Mitt intryck först var att det var raketer som gått ut till höger. Jag fann inget onormalt i gruppens lägsta höjd. Jag tänkte aldrig på bländningsrisk då jag såg att lysbomberna låg högt. Jag tyckte det skulle bli ett idealiskt anfall.

22/9 1963 vid Sjöskogen, Friel

Fiskaren Martin Hägg, född 1894, Friel:

Jag stod på gårdsplanen och tittade på mörkerövningen i fredags. Jag såg raketnedslagen. Ett av de sista fpl låg något efter de andra och vek åt norr och gick ner över vattnet. Jag bedömde till 2 å 3 sek från det fpl kom över målet till dess att vattenpelaren slog upp. Jag tyckte alla lysbomberna fälldes normalt denna kväll.

22/9 1963 vid F 7

1. fältflygaren K. E. M. Nilsson, 350624-649:

Jag flög Sk 16 och låg 2000 m över målet för att observera nedslagen av raketer. Jag kan inte närmare uttala mig om lysbombernas tändningshöjd eller läge i förhållande till målet men jag tyckte de låg normalt.



Lysbomberna låg nordväst om målet. Jag såg ett nedslag i vattnet som jag först antog var en rikoschett men som jag sedan förstod var det havererade fpl.



Lars Simonsson

Haverikommissionens ordförande

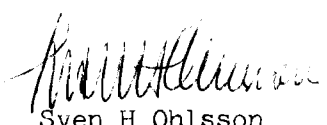

Sven H Ohlsson  
Sekreterare

- 1 E<sub>x</sub> EI/OI
- 2 S Lan/Jön
- 3 R BI/Rt
- 4 J Pt/Be
- 5 N<sub>x</sub> Pe/Jh
- 6 D Sal/Eri
- 7 H Ka/KI
- 8 M Sk/ste

X X X X  
 4 3 2

E 1011  
 H 1031  
 ÖH 1029  
 HaH 1024

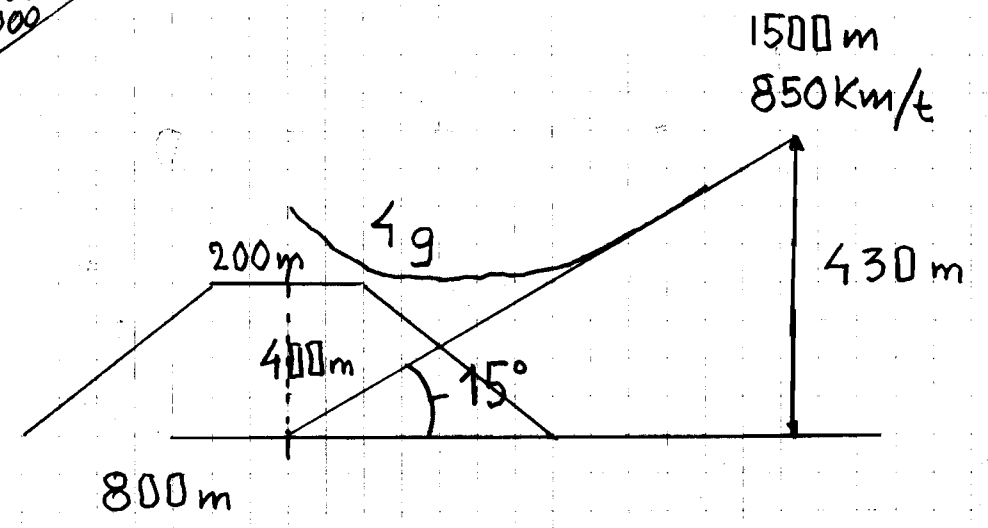
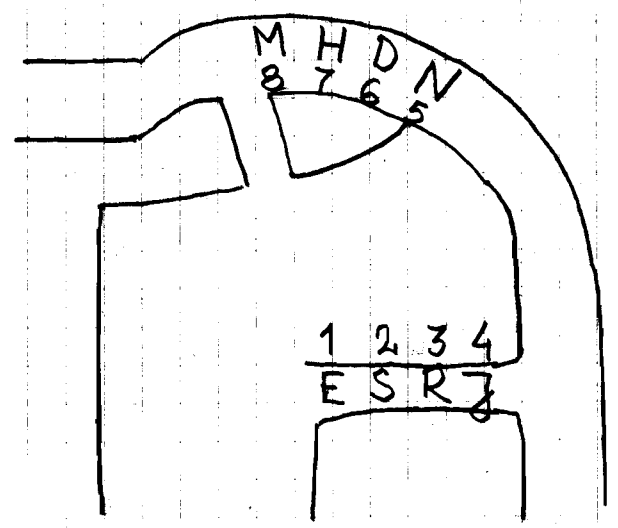
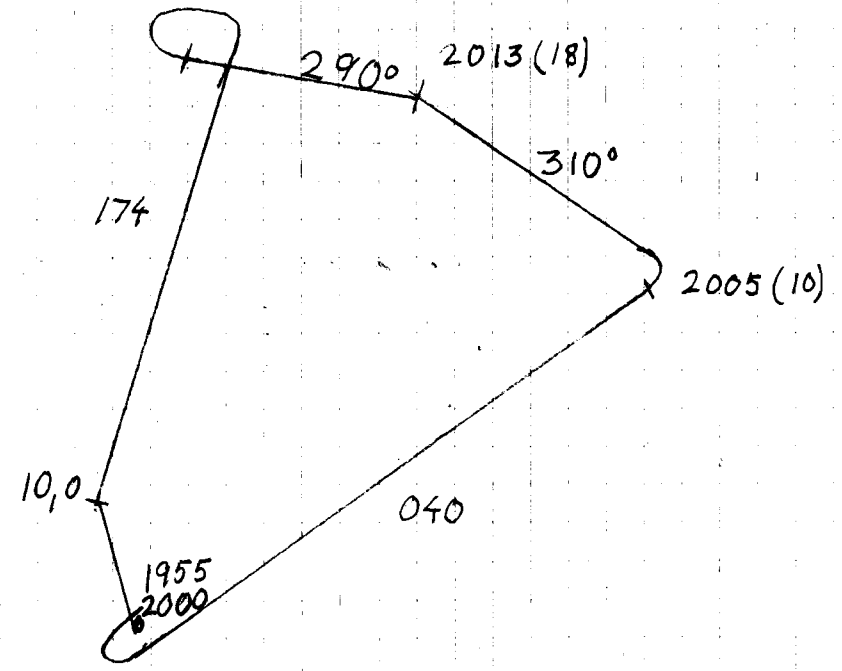

Muddelklinge!

mg. av temp. liasson

Protokoll, hållet vid förhör 21.9.1963 vid F 7.

Överste 080307-823 S F Rydström (c/o Öv Svensson, Kattvik, Båstad).

Jag biträdde ch 1. esk med demonstration av raketskjutning mot Hattefurans mål vid Såtenäs och befann mig på åskådarplattformen c:a 1600 m SO målen. Första grp ur 1/F 17 kom in för anfall. Det lysbombfällande flygplanet fällde sina lysbomber ganska högt och strax bortom målet i anfallsriktningen sett. Öv Hansson, som stod ganska nära mig gjorde den reflexionen, att de anfallande fpl kanske skulle få det besvärligt i upptagningen p g a bländningsrisken. Tre-gruppen kom in, sköt sina raketer och gjorde en upptagning. Jag följde det högra fpl med blicken. Det passerade genom högra fallskärmsbombens gnistnedfall, som jag såg det och jag tyckte, att hans tryckning efter upptagningen fortsatte ovanligt långt ner med hänsyn till mörker och bleke. Strax därefter träffade fpl vattenytan. Ett svagt lyssken ungefär som vid raketavfyring syntes vid kollisionen med vattenytan. Jag lyssnade spänt men kunde inte höra ett ljud från nedslaget.

Uppläst och vidkänt  
som ovan

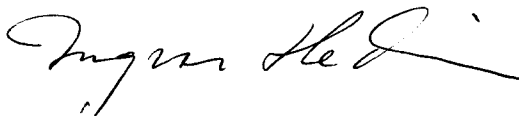

Ingvar Hedin  
Major

Protokoll hållet vid kompletterande förhör (per telefon)  
med l. fnav S.O. Rytterdahl den 23/1 1964.

R. uppgav på fråga om inställningen av måltrycket, att han ställde in detta redan vid starten från basen.

Som ovan

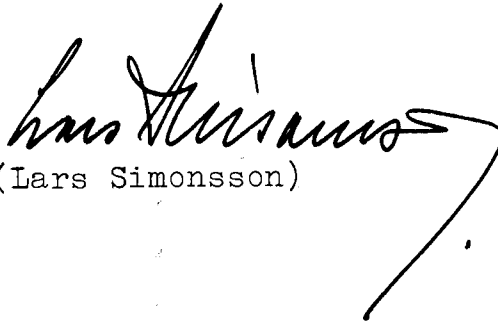
  
(Lars Simonsson)

240604-335 Melldén, I R 1.flygtekniker

Melldén tjänstgjorde som rotmekaniker för bl a flygplan 32066. Före det aktuella passet bogserades flygplanet ut till norra banändan. Flygplanet hade inte flugit under dagen. Föregående pass hade flugits på morgonen. Under detta pass framkom anmärkning på momentant avbrott i radion. Radion kontrollerades efter passet utan anmärkning. Ingen annan åtgärd utfördes på radion. F ö fanns inga andra anmärkningar på flygplanet. A-service utfördes före sista passet utan anmärkning. Ett elfilter i luftkonditioneringsanläggningen var bortmonterat men f ö fanns inga anmärkningar eller något speciellt med flygplan 066. Vid motorstart blev det miss vid första försöket (ingen startaggregat till flygplanet). Motorförsök nr 2 gick utan anmärkning. Flygplanet körde ut som nr 2, allt gick lugnt och normalt. Flygplanet var utrustat med X-tank. Mycket lugn rutin före start, inget jäkt.

Flygplanet kommer sällan tillbaka med stridsraketer kvar.

Sthlm 10/2 - 64  
Jean Lindberg

430219-283 Nilsson A K H hjälptekniker

Nilsson tjänstgjorde som 1. mekaniker på flygplan 066 aktuell dag. Föregående pass (på morgonen) avlämnades flygplanet från flygföraren utan anmärkning. A-service utfördes utan anmärkning. Flygplanet bogserades ut till norra banändan där besättningen steg i flygplanet. Nilsson pratade med besättningen före start. Besättningen verkade normala i allt. Motorstart utfördes u a. Fpl startade på första försöket. Startaggregat fanns och användes. Start gick normalt, ebk tände och brann utan anmärkning.

På Hagshult har inga anmärkningar framkommit mot fpl 066. Ej heller på F 17 känner Nilsson till något speciellt om fpl 066. Flygplanet har gått bra.

Stället 10/1 - 64

Jean Lindberg

430718-393 Olsson S B vpl

Olsson tjänstgjorde som 2.mekaniker på flygplan 066 den 20/9 1963. A-service utfördes föres sista passet utan anmärkning. Anmärkning från föregående pass på radion. Denna kontrollerades utan anmärkning och ingen annan åtgärd utfördes. Vid första försöket startade ej motorn. Startaggregat användes. Vid andra försöket startade motorn utan anmärkning. Utkörning och start gick utan anmärkning. Före "morgonpasset" utfördes B + A-service utan anmärkning. Tidigare i Hagshult har inga anmärkningar framkommit mot flygplanet. Flygplanet har gått bra. Ej heller på F 17 har något speciellt inträffat med flygplanet. Olsson pratade med besättningen, som kom omkring 10 min före start. Allt verkade fullt normalt.

Stämman 10/11 - 64  
Jean Lindberg