

SVENSKA FLYGBASER

Beskrivning över bokprojektet, läge maj 2007



Detta prospekt, som samtidigt är en lägesrapport, har utarbetats på uppdrag av Fortifikationsverket (FORTV) för att marknadsföra utgivningen av boken SVENSKA FLYGBASER. Primära mottagare är de aktiva medarbetarna och författarna i det nationella Flygbashistoriska dokumentationsprojektet (FBH-projektet), den ursprungliga uppdragsgivaren FORTV, Flygvapenmuseum och Svensk Flyghistorisk Förening (SFF). Bokens utgivning är planerad att ske under senhösten 2008.

Bakgrund

Generaldirektör Sören Häggroth, FORTV, initierade under hösten 2005 ett Flygbashistoriskt dokumentationsprojekt (FBH-projektet), efter samråd med SFF, Statens Försvarshistoriska Museer (SFHM) och Flygvapenmuseum. Flygfältsexperten Hans-Erik Fredbäck från FORTV utsågs till projektledare och ett introduktionsbrev med inbjudan att delta i projektet utgick till ett femtiotal utvalda sakkunniga.

Ett uppstartsmöte hölls den 27 oktober 2005 i Stockholm, varvid bildades en stor referensgrupp och en mindre lednings- och programgrupp. Generalmajor Tomas Warming accepterade att i nära samverkan med projektledaren företräda de i huvudsak ideellt verkande medarbetarna i projektet och att som ordförande leda programgruppen, där SFF:s styrelse representerades av överste John Hübbert.

En styrgrupp har arbetat under ledning av Ro-

bert Wibom, FORTV, med Magdalena Lundgren, SFHM, Mikael Parr, Flygvapenmuseum och John Hübbert, SFF, som medlemmar.

I januari 2006 hölls ett första projektplaneringsmöte i Linköping då en projektgrupp bildades och ett första inriktningsprogram utformades. Mindre temagrupper etablerades för att utarbeta underlag till sparata rapporter och till en bok. FBH-projektets dokumentationskärna utgörs av ett spårbarhetssäkrat projektarkiv som skapats av Lennart Andersson i samarbete med Krigsarkivet. FBH-projektet har även ett samarbete med forskningsprojektet FOKK (Försvaret och det kalla kriget), som drivs av bland annat Försvarshögskolan.





Texten till boken författas inom FBH-projektet. För att illustrera det material som tas fram finns ett rikligt bildmaterial att ösa ur, bland annat i SFF:s fotoarkiv.

Enligt den arbetsplan som framtoggs för FBH-projektet år 2005 delades arbetet upp i faserna 1. insamling, 2. bearbetning och 3. arkivering:

1. Insamling av underlag

Insamling av underlag i form av dokument (kopior och sammanställningar), foton och annat, samt PM och intervjuer. Arbetet skulle vara så brett upplagt som möjligt och en grundläggande inventering av tillgängligt underlag skulle göras tidigt. Ett projektarkiv skulle skapas och där skulle även privata uppsatser och redogörelser kunna samlas.

2. Bearbetning

Det preliminära syftet med den bearbetning som

avsågs ske inom projektets ram var dels att ta fram en allmän och övergripande historik i form av en bok, dels att producera en beskrivning över de baser som byggts i Sverige från 1940-talet och framåt.

Det insamlade materialet skulle vidare kunna användas för publicering i form av artiklar, böcker, akademiska arbeten, film/datamedia, TV-program, etc. Publikationerna skulle kunna vara av både populär och vetenskaplig art och materialet skulle kunna tjäna som underlag för utställningar på Flygvapenmuseum eller hos olika organisationer.

Som målgrupper för FBH-projektet angavs:

- 1) Personal som arbetat med och i flygbas-systemet (FV, FMV, FORTV, entreprenörer, med flera)
- 2) SFF med nära 6 000 medlemmar, samt andra flyg- och flyghistoriskt intresserade



3) Forskare och allmänt historiskt intresserade

4) De som ska utbilda framtida generationer i flygbassystemfrågor

3. Arkivering

Projektarkivet kommer att arkiveras på Krigsarkivet.

I FBH-projektets programgrupp har ingått Hans-Erik-Fredbäck (projektledare), Tomas Warming (ordförande), Lennart Andersson och John Hübbert.

Flygbasboken

Lennart Andersson har utsetts till redaktör för boken. De kapitel som i dagsläget planeras ingå i boken är följande:

- Förord av Tomas Warming
- Tomas Warming: Svenska flygbaser ur internationellt perspektiv
- Per Ericsson: Före krigsflygfälten
- Lennart Andersson: Beredskapstidens utbyggnad av krigsflygfält
- Lennart Andersson: Flygvapnets nyare flygbaser (Bas 60)
- Sven Hammar: Allmänna principer för flygbasutbyggnad
- Rolf Löfving, Per Sundblad, Sture Nordgren, Hans-Erik Fredbäck: Flygbaser. Utbyggnad och vidmakthållande
- Dag Fähræus, Björn Sjöstedt: Flygbas 90
- Leif Andersson, Hans-Erik Fredbäck: Utformning av flygbaser

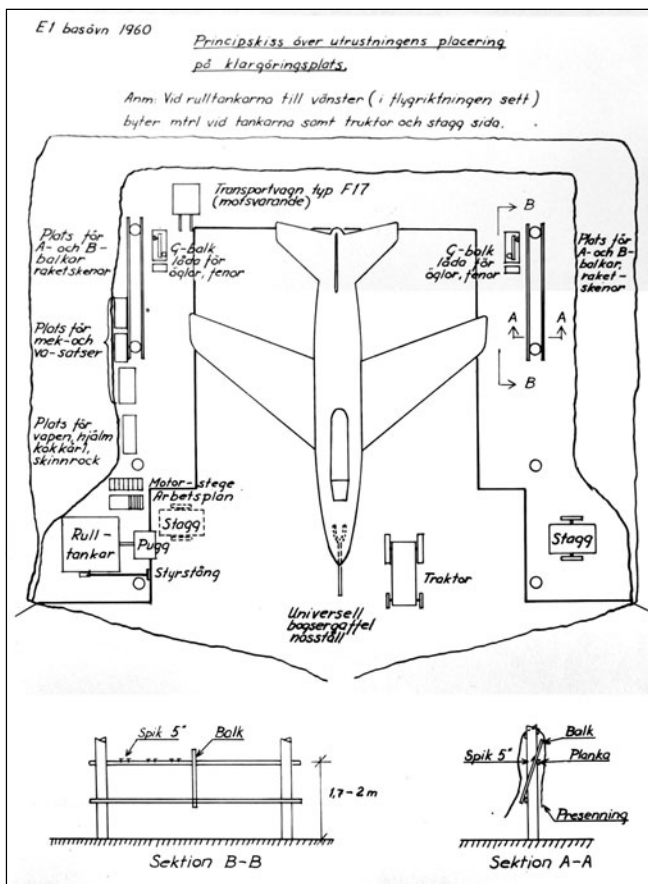

- Bernt Törnell: Berghangarer och bergtunnlar
- Bror Bruzell, Leif Andersson, Per Sundblad: Flygtrafikledningens roll i bassystemet
- Bertil Persson, Raymond Brisinfeldt: Flygfältsarbetsorganisationen
- Bo Hofvander, Björn Sjöstedt, Klas Gröndahl: Bas 90-utbyggnad. Några exempel: Eskilstuna, Borlänge, och Uppsala



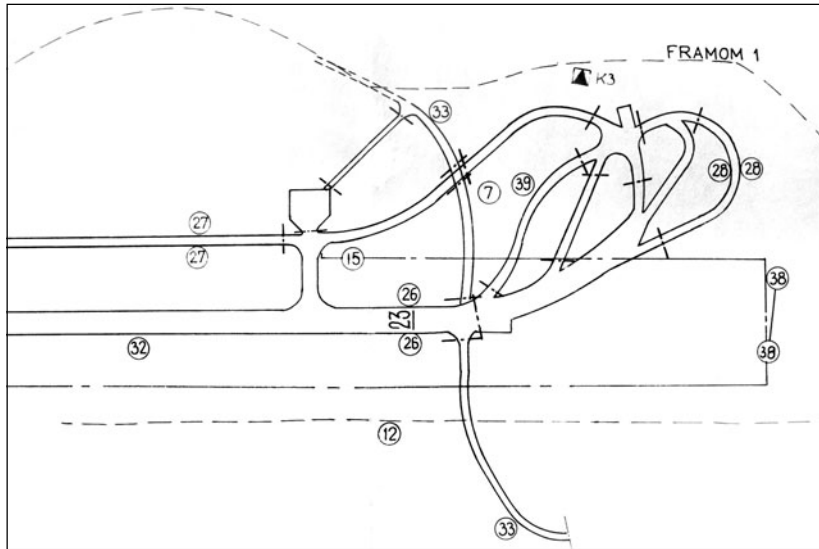

Behovet av en bok om flygbaser

Ämnet har inte behandlats tidigare och man kan med fog påstå att en bok om de svenska flygbaserna behövs. I andra länder publiceras ofta hela serier av böcker om olika flygfält. Boken kan förväntas intressera flera kategorier av läsare:

- Allmänt flygintresserade
- De som tycker att det är spännande att läsa

- Rune Domås, Sture Nordgren: Militära flygplatsers samhällsnytta och deras betydelse för civilflygets utveckling
- Mikael Stockman: Västsvenska flygbaser förr och nu
- Bernt Törnell: Förteckning över alla svenska flygbaser
- Lennart Andersson: Presentation av FBH-projektet och författarna

En del av dessa ämnen har även behandlats i form av separata rapporter inom projektet. Flygbas-historikrapport Nr 1 om reservvägbaser, Nr 2 om Optandsfältet och Nr 3 med bland annat en förteckning över alla flygbaser har redan färdigställts genom FORTV försorg (Se <http://www.fortv.se/templates/Page.aspx?id=613>).

om sådant som tidigare varit hemligt

- Den som är intresserad av modern historia
- Alla de som under årens lopp har arbetat och tjänstgjort inom bassystemet

Boken handlar inte, som "flygböcker" ofta gör, i första hand om flygplan, utan tar i stället upp en av de faktorer som krävs för att flygplanen överhuvudtaget ska komma i luften. Innehållet berör dock i själva verket, förutom flygbaserna, både flygplan och annan materiel, markpersonal och flygande personal.

Ansvarfördelning

Ansvarfördelning för framtagning av boken:
 Textproduktion - FBH-projektets medarbetare
 Redigering, illustrationer (inkl bildbehandling och

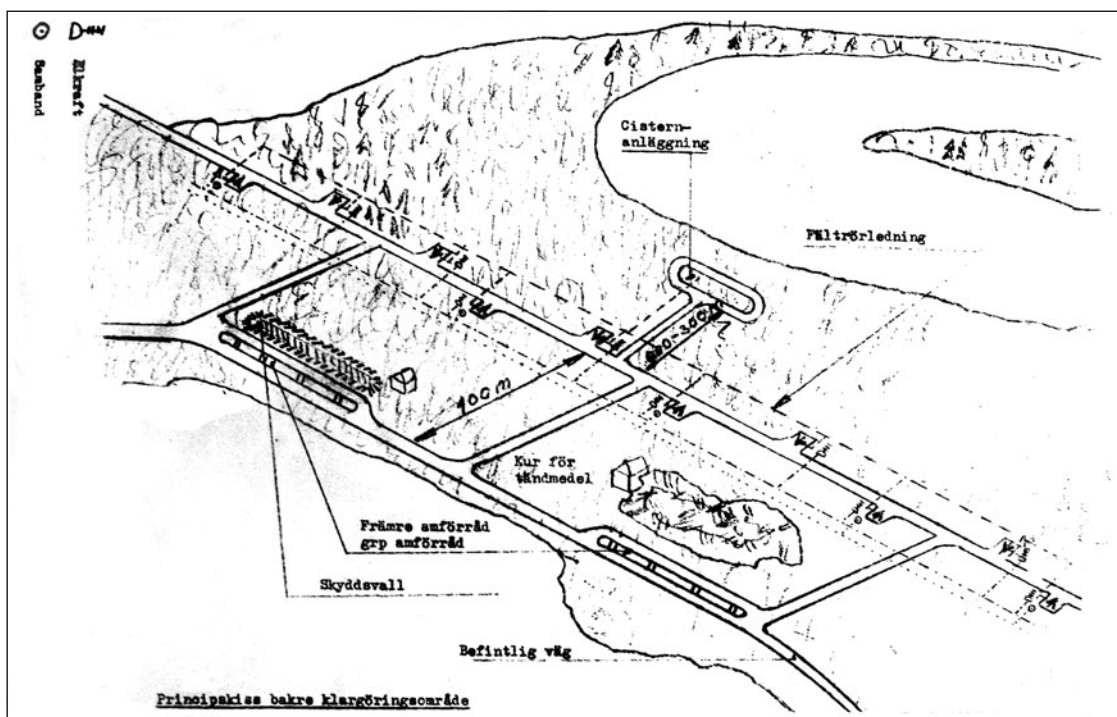



anpassning), planering - Lennart Andersson
Layout, tryck och distribution - SFF

FORTV svarar för sin del av kostnaden för bokframtagningen och avser att beställa ett antal böcker för eget bruk, vilket förbilligar produktionen för SFF. Flygvapenmuseum kommer att stå för kostnaden för redigering och förhandsbeställer också ett antal böcker.

SFF ansvarar för de kostnader som normalt uppkommer för en Flyghistorisk Revy, det vill säga layout, tryckning och distribution till SFF-medlemmarna.

(De flesta av de foton som använts här är hämtade från SFF:s omfattande fotoarkiv. Projektet har dessutom tillgång till ytterligare ett stort antal bilder i privata arkiv.)



Kurs på Krigsarkivet

I november 2006 hölls en kurs för FBH-projektets medlemmar på Krigsarkivet i Stockholm. De fick då en genomgång om hur man forskar på detta arkiv, där militära arkivhandlingar sedan 1500-talet samlats. År 1943 blev Krigsarkivet arkivmyndighet för alla statliga myndigheter under Försvarsdepartementet och sedan 1995 är arkivet en enhet inom Riksarkivet.

Inom ramen för den planerade insamlingen av underlag i form av dokument har ett speciellt FBH-arkiv byggts upp. Det förvaras på Krigsarkivet och är tills vidare endast tillgängligt för deltagare i FBH-projektet. Det används i framtagningen av material till boken och kommer sedan att deponeras på Krigsarkivet.

*Text, formgivning och layout:
Lennart Andersson*

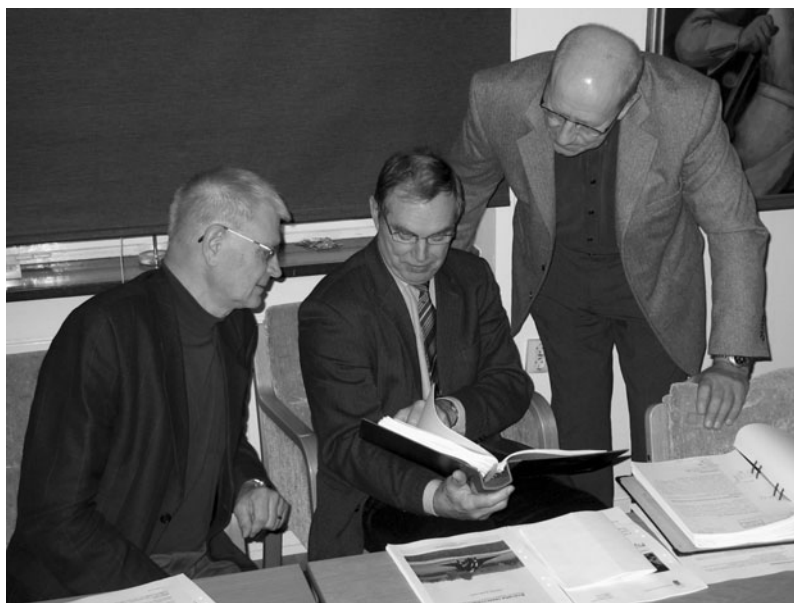

*Från vänster
John Hübbert,
programgruppens
ordförande
Tomas
Warming och
Björn
Sjöstedt.*



**SVENSKA FLYGBASER - ett samarbete mellan FORTV,
Flygvapenmuseum och SFF**